

## VENTILADORES EC

### CONDENSADOR EVAPORATIVO EN ACERO INOXIDABLE

Los ventiladores EC (Electrónicamente conmutables), tienen en su construcción un motor de rotor externo con imanes permanentes y un sistema electrónico integrado que requiere el control de la humedad en la caja eléctrica, para que no se dañen los componentes electrónicos del sistema. Para evitar problemas relacionados con la humedad dentro de la electrónica del motor, es necesario siempre mantener un diferencial de la temperatura del interior de la caja eléctrica ( $T_A$ ) con la temperatura ambiente ( $T_B$ ), es decir, es necesario en su operación que  $T_A > T_B$ , según la Figura 1.

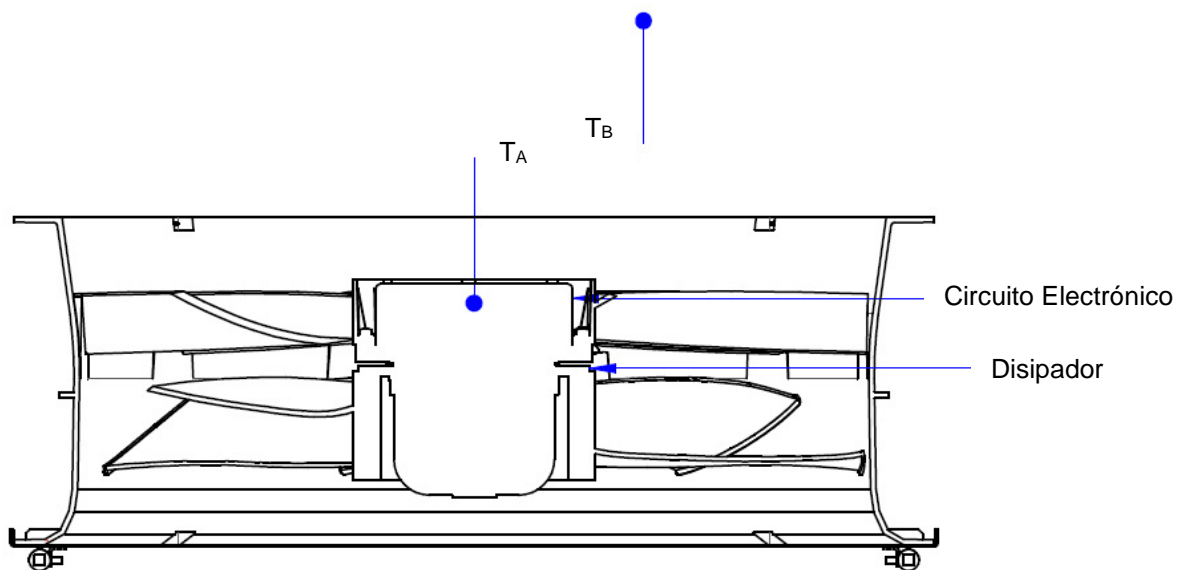

BT-015/V2/ESP/10.2021

Figura 1 - Ventilador EC

En condiciones en que el ventilador esté en operación, y eso siempre pasa, debido al calentamiento del motor. Sin embargo, cuando el ventilador no está en operación, esta condición no está garantizada y puede ocasionar condensación de la humedad residual en el interior de la caja eléctrica del motor EC. Luego, los ventiladores EC siempre deben estar conectados a la fuente de alimentación eléctrica con una rotación mínima de operación a fin de mantener la temperatura interna mayor que la externa. Para que esto se pueda garantizar, es necesario configurar el GMM para operar con la rotación mínima de 10%.

### ¡Importante!

La condensación de humedad debido al apagado completo de los ventiladores no es una garantía.

En caso de dudas o la necesidad de más informaciones consulte nuestra sección técnica.